

Modifica 1 : Aggiornato disegno . Data 01.12.2016 G.Loda
 Modifica 2: Aggiornato disegno . Data 07.02.2017 G.Loda

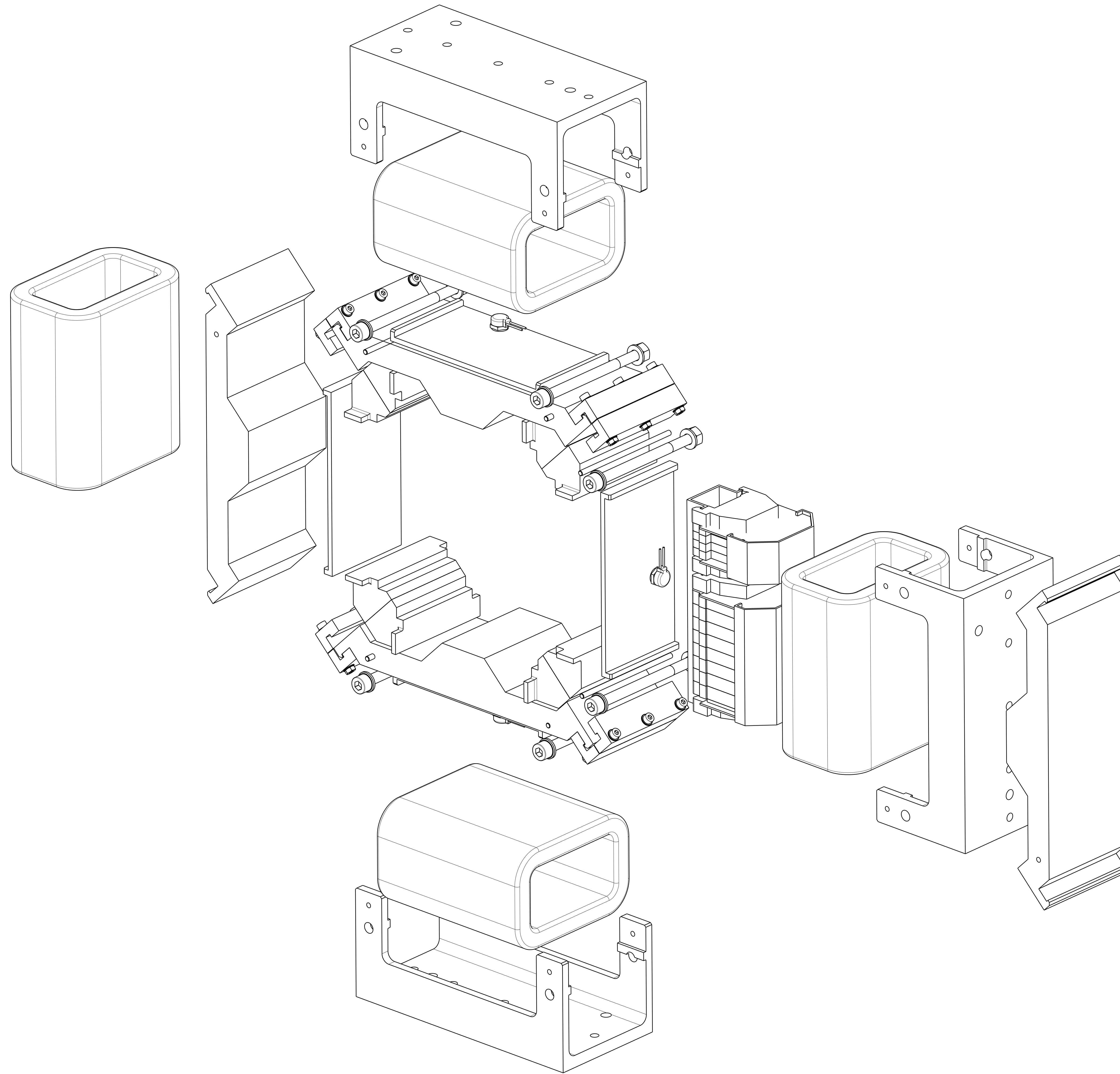

Isometric view
 Scale: 1:1

Ogni Modifica Modifica/Revision 1 2		Rugosità Roughness N10 N8 N5 N2 Ra Rms Rz 125 3.2 0.4 0.05		Tolleranze Generali (mm) - Grado Medio General Tolerances (mm) Da/From A/From 0 >0 >10 >15 >30 >50 ±0.1 ±0.2 ±0.3 ±0.4 ±0.8 ±1.2				Togliere tutte le bave Remove all burrs Schiusi NON Qualità: 0.5/45 NON dim. chamfers: 0.5/45 Materiale Material	
Modifica/Revision 1 2		Formato/Size A0		Foglio/Sheet 2/2		Titolo Disegno Drawing Title ASSIEME CORRETORE ESS C6			
Disegnato/Drawn G.Loda		Data/Date 04/04/2016		Scala/Scale 1:1		Disegno/Drawing N. C6C001			
Approvato/Approved C		Data/Date B		Peso/Weight kg		A			

Questo disegno è di proprietà della Elettra Sincrotrone Trieste S.p.A. e non può essere copiato, distribuito o utilizzato senza permesso scritto dalla Elettra Sincrotrone Trieste S.p.A.